

**FITXA TÈCNICA “IMPOSSIBLE”
CASSANDRA PROJECTES ARTÍSTICS**



Aquesta fitxa tècnica contempla les condicions ideals per la realització de l'espectacle. Hi ha la possibilitat de reducció o adaptació en alguns apartats si la sala no reuneix totes les possibilitats òptimes, previ acord entre ambdues parts.

DATA ACTUALITZACIÓ FITXA: 30/01/2025

1. ESCENARI I ESPAI ESCÈNIC.

Les dimensions òptimes per a la realització de l'espectacle són: Fons: 5m

Ample boca escènica: 7m

Alçada boca escènica: mínim 3m

La implantació a cada teatre s'estudiarà amb la direcció tècnica de cada espai. És molt important saber si l'escenari té inclinació i el valor en %.

2. MAQUINÀRIA.

2.1 ESCENOGRAFIA

L'escenografia consta de diferents elements:

- 2 taules de fusta
- 4 cadires de fusta
- 1 cadira amb rodes
- 1 cub de fusta
- 1 rectangle de fusta amb un matalàs a sobre.

Tota l'escenografia la porta la companyia.

El que demanem son dues taules grans a fora d'escenari per a posar tot l'atrezzo.
(veure fotos del final del document)



2.2 CAIXA ESCÈNICA

Demanem caixa escènica negra, tant parets (o telons) com terra.

Serà ideal poder posar l'hombro dret modo alemana i el hombro esquerra modo italiana amb cametes.

2.3 CORTINATGES

Necessitem telons complerts (tap de fons, bambalines i cametes) negres per a la representació.

3. AUDIOVISUALS.

El control de llums i so haurà d'estar en un espai amb bona visió de l'escenari.

3.1. TAULA DE SO I PROCESSAT D'ÀUDIO:

Es necessita un sistema bàsic compost per PA i monitors a escenari, i una taula amb entrada per al nostre Qlab.

A més a més necessitem un altaveu extra que estarà entre cametes per a diferents efectes sonors.

3.2. REPRODUCCIÓ I FONTS SONORES I VISUALS:

3.3. REPRODUCCIÓ I FONTS SONORES I VISUALS:

La companyia porta un ordinador amb Qlab 4.

3.3 VÍDEO

Necessitem dos projectors per a projectar sobre la paret negra de fons i la del lateral esquerra. Consultar Amb la companyia marca, model i lúmens del projector. (en cas de gira només es necessita **un projector**)

El projector pot anar penjat dins d'escenari si escau.

3.4. MICROFONIA:

Cap necessitat de microfonia.

3.5. SISTEMA D'INTERCOMUNICACIÓ I XARXA:

Hem de poder avisar del començament de funció tant a camerins com a control. No hi ha necessitat de intercoms.

4. IL·LUMINACIÓ:

La implantació de llums variarà en funció del material de cada teatre. En qualsevol cas el material ideal és el següent.

(Veure plànol a última pàgina)

La companyia porta una estructura per a poder penjar 9 PAR junts. Això fa que haguem de desmuntar les grapes de 9 PARs ja que s'utilitza només el cargol i la palometa (veure fotos).



4.1. APARELLS IL·LUMINACIÓ:

A cada teatre s'estudiarà la implantació i el número final de projectors segons les seves característiques.

12 x PC 650w o superior.

12 x PAR 64

2 x Retall

3 x Fresnel

4.2. REGULACIÓ I CONTROL:

La llum de sala s'ha de poder regular per DMX

Taula de llums

4.3. ESTRUCTURES I ACCESSORIS:

- Tots els projectors aniran equipats amb els seus accessoris (viseres, grapes, eslinga de seguretat, porta filtres...).
- Cablejat necessari per al muntatge segons el plano d'il·luminació
- Distribució de barres electrificades segons plano.
- Escales per al muntatge i enfoc.
- Llums de guàrdia suficients, si escauen, a cametes.
- A poder ser seria ideal un premuntatge de la il·luminació acordada a cada teatre.
- Estructures de carrer de dansa

5. ESCENOGRAFIA



6. PLÀNOL DE LLUMS

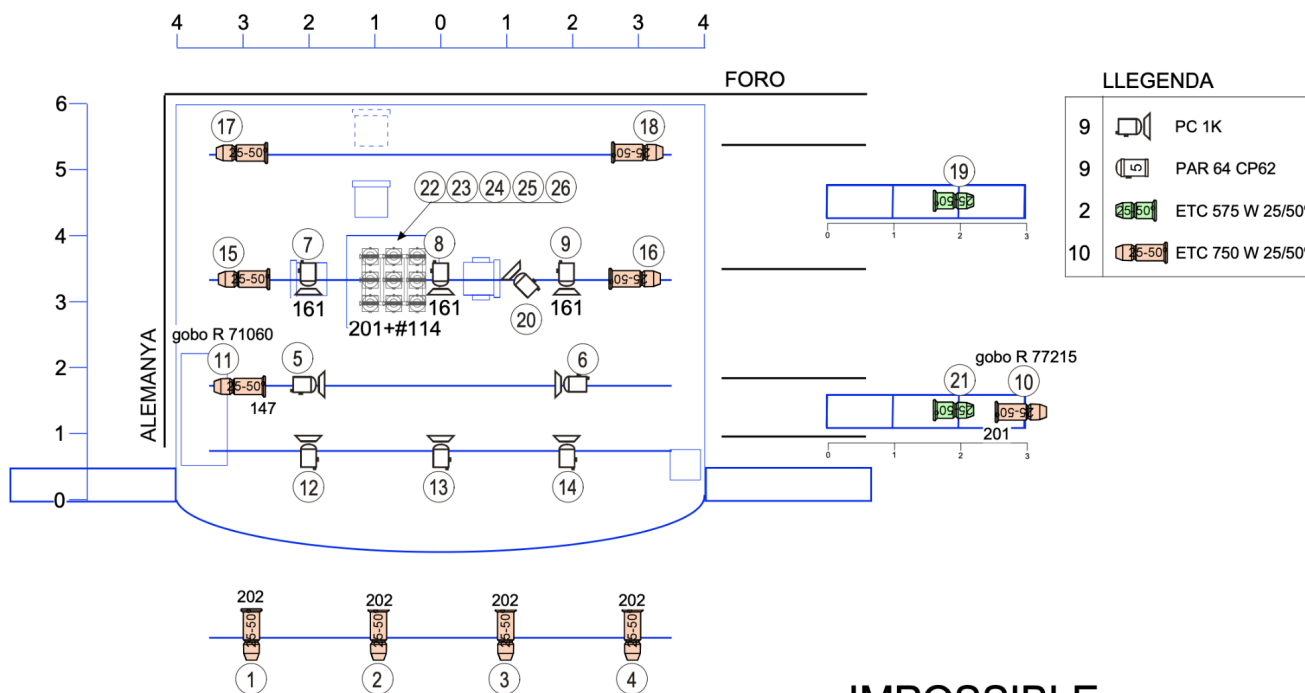

IMPOSSIBLE
PLANTA LLUMS

7. CONTACTES

PRODUCCIÓ:

julia@cassandraprojectes.com CAP

TÈCNIC: quim.otero@gmail.com

DISTRIBUCIÓ: guillem@cassandraprojectes.com